

BS 14.4
BS 14.4 Quick
BS 18
BS 18 Quick
SB 18

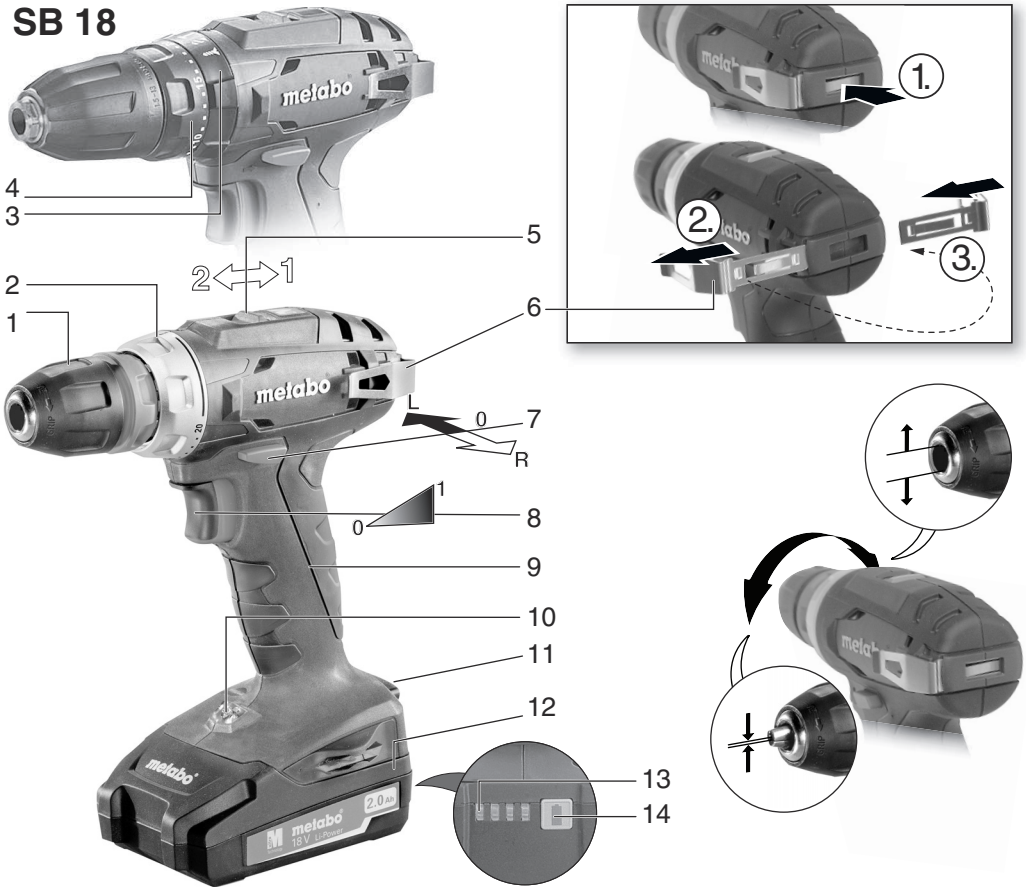

ro Traducerea manualului de utilizare
original 5

SB 18



BS 14.4 Quick, BS 18 Quick

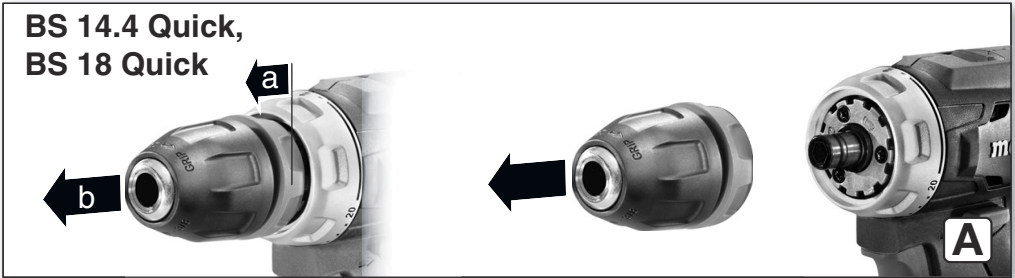

BS 14.4, BS 18, SB 18

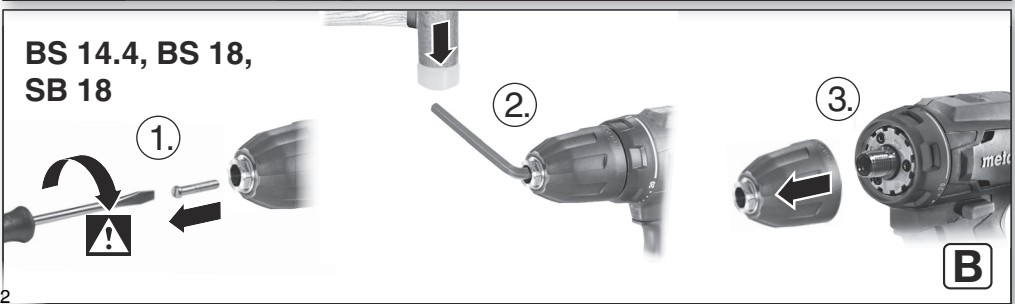

			BS 14.4	BS 14.4 Quick	BS 18	BS 18 Quick	SB 18
*1) Serial Number			02206..	02202..	02207..	02217..	02245..
U	V		14,4	14,4	18	18	18
n	/min (rpm)	1	0 - 400		0 - 450		
		2	0 - 1500		0 - 1600		
M _A	Nm (in-lbs)	1	20 (177)		24 (212)		
M _B	Nm (in-lbs)	1	40 (354)		48 (425)		
M _C	Nm (in-lbs)	1 , 2	0,5 - 4,5 (4.0 - 40)				
D _{1 max}	mm (in)	1	10 (³ / ₈)				
D _{2 max}	mm (in)	1	20 (³ / ₄)				
D _{3 max}	mm (in)	2	-			10 (³ / ₈)	
s	/min, bpm	2	-			24000	
m	kg (lbs)		1,2 (2.6)		1,3 (2.9)		1,4 (3.1)
G	-		1/2" - 20 UNF	-	1/2" - 20 UNF	-	1/2" - 20 UNF
a _{h, ID} /K _{h, ID}	m/s ²		-			18,3 / 1,5	
a _{h, D} /K _{h, D}	m/s ²		< 2,5 / 1,5				
a _{h, S} /K _{h, S}	m/s ²		< 2,5 / 1,5				
L _{pA} /K _{pA}	dB(A)		73 / 5		72 / 3		87 / 5
L _{WA} /K _{WA}	dB(A)		81 / 5		80 / 3		95 / 5





*2) 2014/30/EU, 2006/42/EC, 2011/65/EU

*3) EN 62841-1:2015+A11:2022, EN 62841-2-1:2018+A11:2019, EN 62841-2-2:2014, EN IEC 63000:2018

2023-02-10, Bernd Fleischmann
 Direktor Produktentstehung & Qualität (Vice President Product Engineering & Quality)
 *4) Metabowerke GmbH - Metabo-Allee 1 - 72622 Nuertingen, Germany

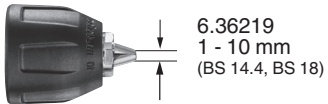
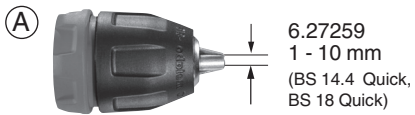
ppa. B.F.



B 

14,4 V	1,5 Ah	6.25588	Li-Power
14,4 V	2,0 Ah	6.25595	Li-Power
14,4 V	4,0 Ah	6.25590	Li-Power
etc.			
18 V	1,5 Ah	6.25589	Li-Power
18 V	2,0 Ah	6.25596	Li-Power
18 V	3,0 Ah	6.25594	Li-Power
18 V	4,0 Ah	6.25591	Li-Power
18 V	5,2 Ah	6.25592	Li-Power
etc.			

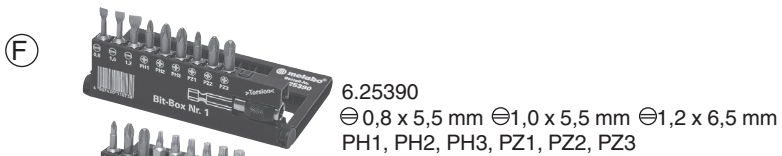
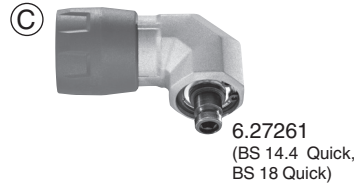

Traducerea manualului de utilizare original

1. Declarație de conformitate

Declarăm pe propria răspundere că această mașină de înșurubat și găurit cu acumulator și mașinile de găurit cu percuție cu acumulator, identificate prin intermediul modelului și numărului de serie *1), corespund tuturor prevederilor corespunzătoare ale directivelor *2) și ale normelor *3). Documentele tehnice la *4) - consultați pagina 3.

2. Utilizarea conform destinației

Mașinile de găurit și de găurit cu percuție sunt adecvate pentru găurirea fără percuție a metalului, lemnului, plasticului și alte materiale similare, precum și pentru înșurubare și filetare.

În plus, mașinile de găurit cu percuție sunt adecvate, în plus, pentru găurirea cu percuție în zidărie, cărămidă și piatră.

Utilizatorul este responsabil pentru toate daunele cauzate de utilizarea neconformă cu destinația.

În general, toate prevederile aprobate pentru prevenirea accidentelor și indicațiile aferente de siguranță trebuie respectate.

3. Indicații generale referitoare la siguranță



Pentru protecția dumneavoastră și a unelei dumneavoastră electrice, respectați pasajele de text marcate cu acest simbol!



AVERTISMENT – Pentru reducerea riscului de rănire, citiți manualul de utilizare.



ATENȚIE – Citiți toate indicațiile privind siguranța, instrucțiunile, ilustrațiile și datele tehnice care sunt furnizate împreună cu această unealtă electrică. *Nerespectarea următoarelor instrucțiuni poate duce la electrocutare, incendiu și/sau vătămări corporale grave.*

Păstrați indicațiile privind siguranța și instrucțiunile pentru consultarea ulterioară. Predați mai departe unealta dumneavoastră electrică doar împreună cu aceste documente.

4. Indicații speciale privind siguranța

4.1 Indicații de siguranță pentru toate lucrările

a) Purtați antifoane. Acțiunea zgomotului poate cauza pierderea auzului.

b) Utilizați mânerul suplimentare dacă acestea sunt livrate împreună cu unealta electrică. Pierderea controlului poate conduce la vătămări.

c) Țineți unealta electrică de părțile izolate ale mânerului, atunci când executați lucrări, la care unealta de găurire sau șuruburile ar putea intra în contact cu cabluri electrice, ascunse. Contactul cu un cablu sub tensiune poate pune sub tensiune și componentele metalice ale aparatului și poate duce la un șoc electric.

Asigurați-vă că în locul care trebuie prelucrat nu există **conducte de energie electrică, apă sau gaz** (de ex. cu ajutorul unui dispozitiv de detectat metale).

4.2 Indicații de siguranță la utilizarea burghiilor lungi:

a) În niciun caz nu lucrați cu o turație mai mare decât turația maxim admisă pentru burghiu. În cazul turațiilor mai mari, burghiul se poate îndoi ușor dacă se poate roti liber fără a avea contact cu piesa de lucru și poate cauza răniri.

b) Începeți procesul de găurire întotdeauna cu turație joasă și în timp ce burghiul are contact cu piesa de lucru. În cazul turațiilor mai mari, burghiul se poate îndoi ușor dacă se poate roti liber fără a avea contact cu piesa de lucru și poate cauza răniri.

c) Nu exercitați presiune excesivă și numai în direcția longitudinală față de burghiu. Burghiile se pot îndoi și, astfel, se pot rupe sau pot duce la o pierdere a controlului și la răniri.

4.3 Indicații suplimentare privind siguranța



ATENȚIE Nu priviți în fasciculul aprins.



Din pachetele defecte de acumulatori li-ion se poate scurge un lichid ușor acid, inflamabil!



În cazul în care lichidul scurs din acumulator intră în contact cu pielea, clătiți-vă imediat cu apă din abundență. În cazul în care lichidul de acumulator vă intră în ochi, spălați-vă ochii cu apă curată și solicitați imediat tratament medical!



Feriți pachetele de acumulatori de umiditate!



Nu utilizați pachete de acumulatori defecte sau deformatate!



Nu expuneți pachetele de acumulatori la foc!

Nu desfaceți pachetele de acumulatori!

Nu atingeți și nu scurtcircuitați contactele pachetelor de acumulatori!

Dacă mașina este defectă, îndepărtați pachetul de acumulatori din mașină.

Înainte de efectuarea oricărei activități de reglare sau întreținere, îndepărtați pachetul de acumulatori din mașină.

Asigurați-vă că, în momentul conectării pachetului de acumulatori, mașina este deconectată.

Nu apucați cu mâna unealta aflată în rotație!

Șpanul și alte elemente similare trebuie eliminate doar cu mașina oprită.

Asigurați piesa împotriva împingerii sau a rotirii împreună cu unealta (de ex. prin prinderea în mângine).

Lumină LED (10): nu examinați radiația LED direct cu instrumente optice.

Reducerea poluării cu praf:

 Particulele, care rezultă în timpul lucrului cu această mașină, pot conține substanțe care pot cauza cancer, reacții alergice, boli respiratorii, malformații congenitale sau alte tulburări de reproducere. Aceste substanțe ar putea fi, de exemplu: plumb (din vopseaua cu conținut de plumb), praf mineral (din cărămizi, beton ș.a.), substanțe suplimentare pentru tratarea lemnului (cromat, agent de îngrijire a lemnului), anumite tipuri de lemn (precum praful de stejar sau fag), metal, azbest.

Riscul depinde de durata expunerii la mediul poluat a utilizatorului sau a persoanelor aflate în apropierea acestuia.

Nu permiteți particulelor să ajungă în corp.

Pentru a reduce poluarea cu aceste substanțe: asigurați o bună aerisire a zonei de lucru și purtați echipament de protecție adecvat, precum măștile de protecție respiratorie, care sunt capabile să filtreze particulele microscopice.

Respectați directivele valabile pentru materialul, personalul, cazul de aplicare și locul dumneavoastră de utilizare (de ex. prevederi de protecția a muncii, eliminare).

Pentru a evita depunerile în mediul înconjurător, colectați particulele rezultate la locul producerii acestora.

Pentru lucrările speciale utilizați accesoriul corespunzător. În acest mod, mai puține particule ajung în atmosferă în mod necontrolat.

Utilizați un dispozitiv adecvat de aspirare a prafului.

Pentru a reduce poluarea cu praf, trebuie să:

- nu direcționați particulele rezultate și curentul de aer uzat al mașinii spre dumneavoastră, spre persoanele aflate în apropiere sau spre praful depus,
- utilizați o instalație de aspirare și/sau un dispozitiv de filtrare a aerului,
- Păstrați zona de lucru bine aerisită și curată prin aspirare. Măturați sau aspirați praful.
- Aspirați sau spălați îmbrăcămintea de protecție. Nu le suflați, nu le scuturați sau nu le periați.

Transportul pachetelor de acumulatori li-ion:

Transportarea pachetelor de acumulatori li-ion este supusă legii privind mărfurile periculoase (UN 3480 și UN 3481). La transportarea pachetelor de acumulatori li-ion trebuie să clarificați prevederile valabile în prezent. Informați-vă dacă este cazul la compania dumneavoastră de transport. Ambalajul certificat poate fi achiziționat de la Metabo.

Trimiteti pachetele de acumulatori doar dacă nu este deteriorată carcasa acestora și dacă din acestea nu s-a scurs lichid. Pentru transportarea pachetului de acumulatori, scoateți-l din mașină.

Asigurați contactele împotriva scurtcircuitului (de ex. izolați-le cu bandă adezivă).

5. Vedere generală

Consultați pagina 2.

- 1 Mandrină / Manșon mandrină*
- 2 Manșon de reglare (limitare moment de rotație, moment de rotație maxim) *
- 3 Manșon de reglare (înșurubare, găurire, găurire cu percuție) *
- 4 Manșon de reglare (limitare moment de rotație) *
- 5 Glisor de comutare (1-a/a 2-a treaptă de viteză)
- 6 Agățătoare pentru curea
- 7 Comutator al direcției de rotație (reglarea direcției de rotație, siguranță pentru transport)
- 8 Întrerupător cu buton
- 9 Mâner
- 10 Lumină LED
- 11 Deblocare pachet de acumulatori
- 12 Pachet de acumulatori *
- 13 Indicator de capacitate și semnalizare *
- 14 Tasta indicatorului de capacitate *

* în funcție de dotare

6. Utilizare

6.1 Sistem multifuncțional de monitorizare al mașinii

 După ce mașina se deconectează în mod autonom, sistemul electronic activează modul de autoprotecție. Se emite un semnal de avertizare (un bip continuu). Acesta se oprește după max. 30 de secunde sau după eliberarea întrerupătorului cu buton (8).

 În ciuda acestei funcții de protecție, poate interveni în cazul anumitor aplicații suprasolicitația și, ca urmare a acesteia, deteriorarea mașinii.

Cauze și remediere:

1. **Pachetul de acumulatori descărcat aproape complet** (sistemul electronic protejează pachetul de acumulatori de daune cauzate de descărcarea completă). Dacă lampa LED luminează intermitent (13), pachetul de acumulatori este aproape descărcat. Dacă este cazul, apăsați tasta (14) și verificați starea de încărcare de la lămpile LED (13). Dacă pachetul de acumulatori este descărcat aproape complet, acesta trebuie încărcat din nou!
2. Suprasolicitația continuă a mașinii pe o perioadă mai lungă de timp cauzează **decuplarea datorată temperaturii**.

Lăsați mașina sau pachetul de acumulatori să se răcească.

Indicație: Mașina se răcește mai repede dacă este lăsată să meargă în gol.

3. În cazul **unui amperaj înalt** (de ex. când apare o blocare de durată), mașina se deconectează.

Opriiți mașina de la întreprătorul cu buton (8). După aceea, puteți lucra normal în continuare. Evitați alte blocări.

6.2 Pachet de acumulatori

Înainte de utilizare, încărcați pachetul de acumulatori.

În cazul în care puterea scade, încărcați din nou pachetul de acumulatori.

Instrucțiuni pentru încărcarea pachetului de acumulatori găsiți în manualul de utilizare al încărcătorului Metabo.

Pachetele de acumulatori au un indicator de capacitate și semnalizare (13) (în funcție de dotare):

Temperatura optimă de depozitare este situată între 10°C și 30°C.

În cazul pachetelor de acumulatori li-ion cu indicator de capacitate și semnalizare (13) (în funcție de dotare):

- Apăsăți tasta (14) și starea de încărcare se afișează prin lămpile LED.
- Dacă lampa LED luminează intermitent, pachetul de acumulatori este aproape descărcat și trebuie reîncărcat.

Scoaterea, introducerea pachetului de acumulatori

Scoaterea: Apăsăți tasta pentru deblocarea pachetului de acumulatori (11) și scoateți pachetul de acumulatori (12) spre față.

Introducerea: Introduceți pachetul de acumulatori (12) până la fixare.

6.3 Reglarea direcției de rotație, siguranței pentru transport (siguranță contra pornirii)



Acționați comutatorul direcției de rotație (7) numai când motorul este oprit!

Acționați comutatorul pentru direcția de rotație (reglarea direcției de rotație, siguranța pentru transport) (7).

Consultați pagina 2:

- R** = Reglat pentru rulare la dreapta
- L** = Reglat pentru rulare la stânga
- 0** = Poziție de mijloc: reglat pentru siguranța pentru transport (siguranța contra pornirii)

6.4 Selectarea treptei de viteză

- 1 prima treaptă de viteză (turație mică, moment de rotație deosebit de mare, preferabil pentru înșurubare)
- 2 a doua treaptă de viteză (turație mare, preferabil pentru găurire)

6.5 Reglarea limitării momentului de rotație, înșurubare, găurire, găurire cu percuție

Mașinile cu denumirea BS...:

1...20 = reglați **momentul de rotație** (cu limitarea momentului de rotație) prin rotirea mașonului (2) - sunt posibile inclusiv pozițiile intermediare.

= reglați **găurirea** prin rotirea mașonului (2) (momentul maxim de rotație, fără limitarea momentului de rotație) Pentru a evita suprasolicitarea motorului, nu blocați axul.

Mașinile cu denumirea SB...:

= reglați **înșurubarea** prin rotirea mașonului (3)

Și reglați **momentul de rotație** (cu limitarea momentului de rotație) prin rotirea mașonului (4) - sunt posibile inclusiv pozițiile intermediare.

= reglați **găurirea** prin rotirea mașonului (3) (momentul maxim de rotație, fără limitarea momentului de rotație) Pentru a evita suprasolicitarea motorului, nu blocați axul.

= reglați **găurirea cu percuție** prin rotirea mașonului (3) (momentul max. de rotație, fără limitarea momentului de rotație) Pentru a evita suprasolicitarea motorului, nu blocați axul.

6.6 Înlocuirea uneltei de utilizare

Deschiderea mandrinei:

Rotiți mașonul mandrinei (1) în sensul acelor de ceasornic.

Prinderea uneltei de utilizare:

Deschideți mandrina și introduceți unealta cât de adânc se poate. Rotiți mașonul mandrinei (1) în sens invers acelor de ceasornic, până ce unealta este prinsă fix. În cazul unui ax unealtă mai slabit, trebuie retensionat eventual după un timp scurt de găurire.

6.7 Conectarea, deconectarea uneltei electrice, reglarea turației

Apăsăți întrerupătorul cu buton (8) pentru conectarea mașinii. Turația poate fi modificată prin apăsarea întrerupătorului cu buton.

6.8 Mandrină cu sistem de schimbare rapidă Quick (la BS 18 Quick, BS 14.4 Quick)

Scoatere: consultați pagina 2, fig. A. Împingeți inelul de blocare spre față (a) și trageți mandrina spre față (b).

Atașare: împingeți inelul de blocare spre față și împingeți mandrina până la blocare peste arborele portburghiu.

6.9 Mandrină (la BS 14.4, BS 18, SB 18)

Consultați pagina 2, fig. B.

Desfaceți șurubul de siguranță. Atenție filet cu rotație la stânga!

ro ROMÂNĂ

Slăbiți și deșurubați mandrina prin lovire ușoară cu un ciocan din cauciuc pe o cheie hexagonală tensionată.

Înșurubarea se efectuează cu respectarea operațiunilor în ordine inversă

7. Accesorii

Utilizați doar pachetele de acumulatori și accesoriile Metabo sau CAS (Cordless Alliance System) originale.

Consultați pagina 4.

Utilizați doar accesorii, care îndeplinesc cerințele și datele de identificare specificate în acest manual de utilizare.

- A Mandrină cu prindere rapidă.
- B Pachete de acumulatori de diferite capacități. Cumpărați doar pachete de acumulatori cu tensiune adecvată pentru unealta dumneavoastră electrică.
- C Accesoriu pentru înșurubare în unghi
- D Încărcător
- E Suportul de bit cu sistemul de schimbare rapidă Quick
- F Cutia pentru biți

Pentru a vedea programul complet de accesorii, accesați www.metabo.com sau consultați catalogul.

8. Reparații

 Reparațiile la uneltele electrice trebuie efectuate doar de către un electrician calificat!

Pentru uneltele electrice Metabo care necesită reparații, vă rugăm să contactați reprezentanța dumneavoastră Metabo. Pentru adrese, accesați www.metabo.com.

Listele cu piese de schimb pot fi descărcate de pe www.metabo.com

9. Protecția mediului

Respectați prevederile naționale pentru eliminarea ecologică și pentru reciclarea mașinilor, ambalajelor și accesoriilor ieșite din uz.

Materialele de ambalare trebuie să fie eliminate corespunzător marcajului lor conform directivelor municipale. Alte indicații găsiți dacă accesați www.metabo.com în secțiunea Service.

Pachetele de acumulatori nu trebuie eliminate împreună cu deșeurile menajere! Înapoiți pachetele de acumulatori defecte sau uzate distribuitorilor Metabo!

Nu aruncați pachetele de acumulatori în apă.

 Protejați mediul înconjurător și nu aruncați uneltele electrice și pachetele de acumulatori în deșeurile menajere. Respectați prevederile naționale pentru colectarea separată și pentru reciclarea mașinilor, ambalajelor și accesoriilor ieșite din uz.

Înainte de eliminare, descărcați pachetul de acumulatori conținut de unealta electrică. Asigurați contactele împotriva scurtcircuitului (de ex. izolați-le cu bandă adezivă).

10. Date tehnice

Explicațiile datelor pot fi găsite la pagina 3.

Ne rezervăm dreptul de a face modificări cu scopul unei îmbunătățiri tehnice.

U = tensiunea pachetului de acumulatori
n = turație la mersul în gol

Momentul de strângere la înșurubare:

M_A = înșurubare ușoară (lemn)
 M_B = înșurubare dură (metal)
 M_C = moment de strângere reglabil (cu limitarea momentului de rotație)

Diametru max. burghiu:

$D_{1\max}$ = în oțel
 $D_{2\max}$ = în lemn moale
 $D_{3\max}$ = în zidărie

s = număr max. de percuții
m = masă (cu pachet de acumulatori)
G = filet ax

Valori de măsură stabilite în conformitate cu EN 62841.

Temperatura permisă a mediului pentru funcționare:

-20 °C până la 50 °C (putere limitată la temperaturi de sub 0 °C). Temperatura permisă a mediului la depozitare: 0 °C până la 30 °C.

--- Curent continuu

Datele tehnice menționate sunt supuse toleranțelor admise (în conformitate cu standardele aplicabile).

 **Valori emise**

Aceste valori permit estimarea emisiilor uneltei electrice și compararea cu diferite unelte electrice. În funcție de condițiile de utilizare, starea uneltei electrice sau uneltelor de utilizare, nivelul real de poluare poate să crească sau să scadă. Pentru estimare, luați în considerare pauzele de lucru și situațiile cu un nivel scăzut de poluare. Pe baza valorilor estimate adaptate corespunzător, stabiliți măsuri de protecție corespunzătoare pentru utilizator, de ex. măsuri organizatorice.

Valoarea totală a vibrațiilor (suma vectorială a celor trei direcții) emisă în conformitate cu EN 62841:

$a_{h, ID}$ = Valoarea emisiilor vibrațiilor (perforarea în beton)

$a_{h, D}$ = Valoarea emisiilor vibrațiilor (găurirea în metal)

$a_{h, S}$ = Valoarea emisiilor de vibrații (înșurubare fără percuție)

$K_{h, \dots}$ = incertitudine (vibrație)

Nivel de zgomot tipic evaluat la clasa A:

L_{pA} = nivel de presiune acustică

L_{WA} = nivel de putere acustică

K_{pA} , K_{WA} = incertitudine (Nivelul presiunii acustice)

În timpul lucrului, nivelul de zgomot poate să depășească).



Purtați antifoane!



Metabowerke GmbH
Metabo-Allee 1
72622 Nuertingen
Germany
www.metabo.com

metabo[®]
PROFESSIONAL POWER TOOL SOLUTIONS